

MyRower

Montagehandleiding

Gefeliciteerd met de aankoop van uw MyRower. Voor dat u kunt beginnen met roeien dient u eerst wat montagehandelingen te verrichten. Maar wees gerust, binnen 20 minuten bent u klaar.

Inhoud van zakje met onderdelen:

- ▶ Rail Dwarsbout (90mm)
- ▶ Rail Dwarsbout Moer
- ▶ Rail Bout (75mm)
- ▶ 2 x Kleine M8 bout (14mm)
- ▶ 3/16" Inbussleutel (Zwart)
- ▶ 5mm Inbussleutel (Zilver)
- ▶ Frame Einddop

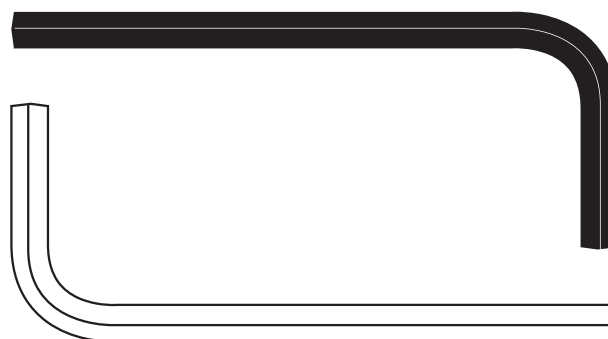
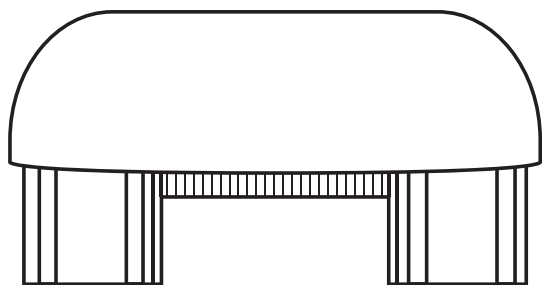
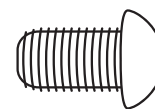
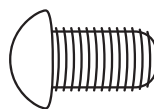
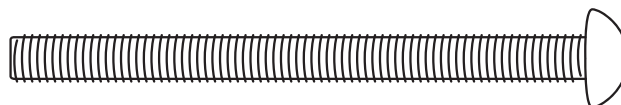
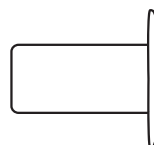
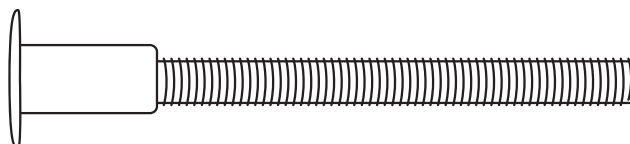

- 1.) Verwijder het zakje met onderdelen, de zitting en de achtersteun uit de kartonnen inleg.
- 2.) Verwijder de kartonnen inleg.
- 3.) Leg de doos op de zijkant zodanig dat de MyRower met de rechterkant boven ligt en voetsteunen op de bodem.
- 4.) Laat het tankgedeelte langzaam uit de doos glijden.
- 5.) Haal de rail uit de raildoos.
- 6.) Verwijder de achterste zitting stoppers van de onderkant van de rail. Deze zijn bevestigd aan het eind van de rail met het logo. Om dit te kunnen doen heeft u de zwarte inbussleutel nodig.

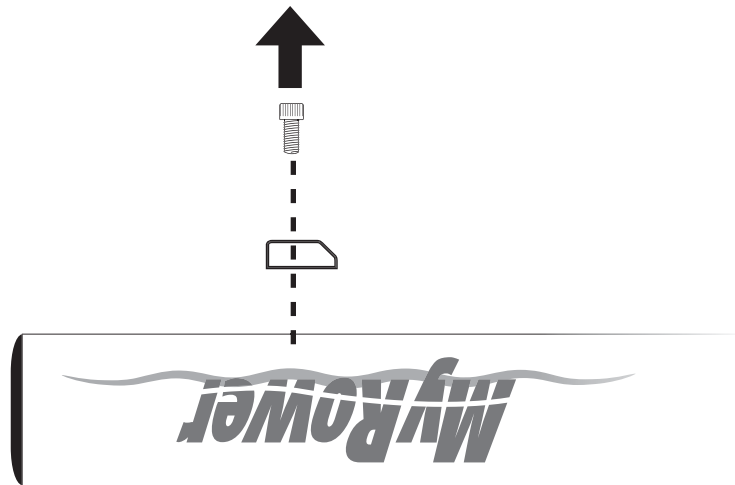

- 7.) Plaats de zitting op de rail met de voorkant (het brede gedeelte) eerst. Positioneer de zitting zodanig dat deze ter hoogte van het logo zit.

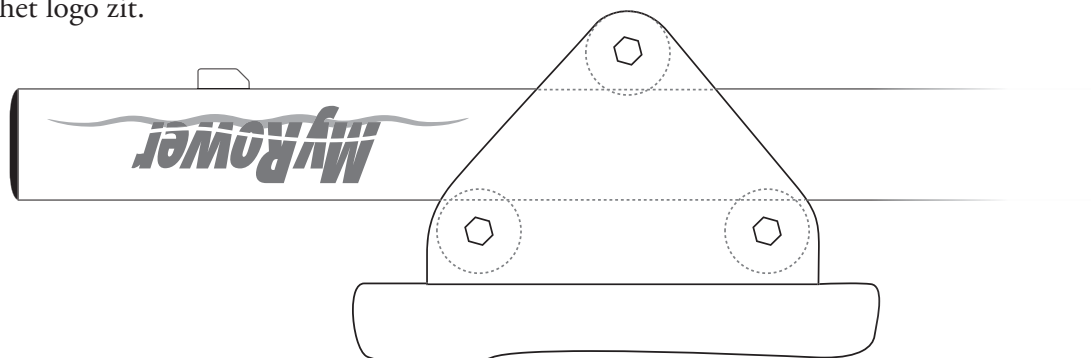

8.) Herbevestig de zitting stoppers die in stap 6 zijn verwijderd. Het schuine gedeelte van de stopper moet richting de zitting wijzen.

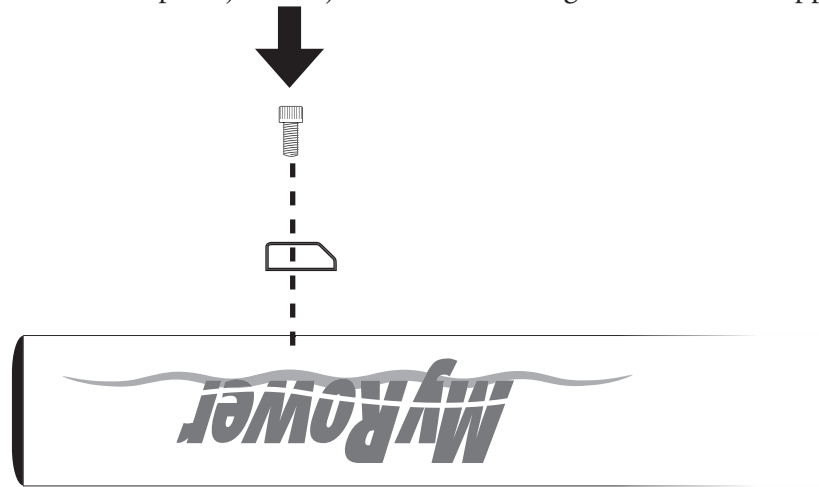

9.) Bevestig de achterste steun aan de onderkant van de rail d.m.v. de kleine M8 bout. De achterste steun moet haaks (90°) ten opzichte van de rail staan. Zet de steun eerst handvast met de M8 bouten en draai deze daarna aan met de 5mm inbussleutel (zilverkleurig).

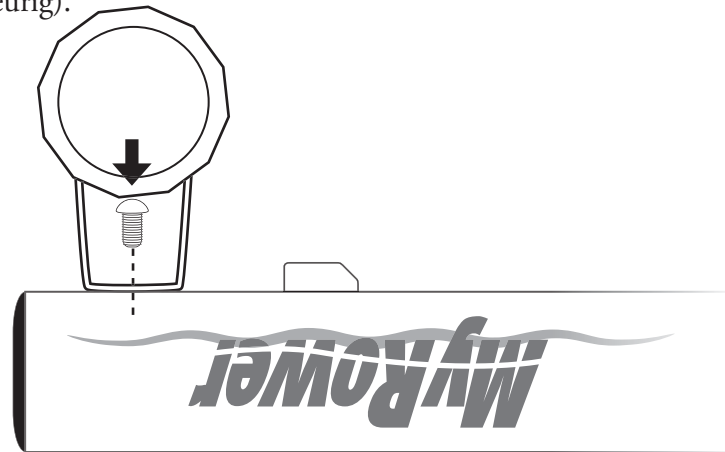

10.) Schuif de rail in de opening van het footboard tussen de voetsteunen. De zitting moet naar achteren zijn geplaatst. Schuif de rail zover naar binnen dat het begin van de rail op gelijke hoogte zit met het begin van de U-vormige beugel van het tankframe.

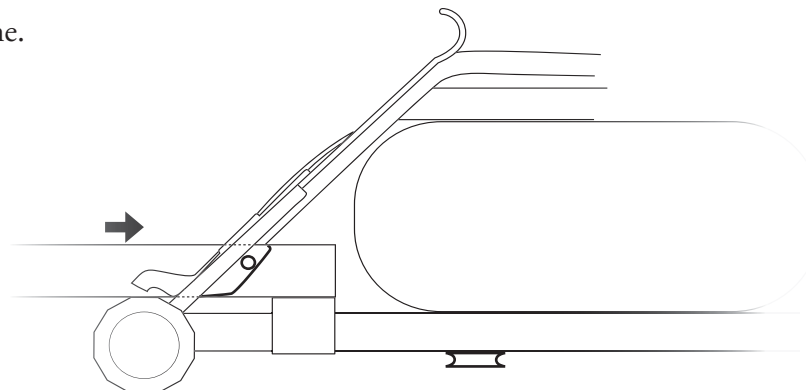

11.) Plaats de dwarsbout door het footboard en de rail en draai deze in de rail dwarsbout moer die aan de andere kant is aangebracht. Alleen handvast zetten.

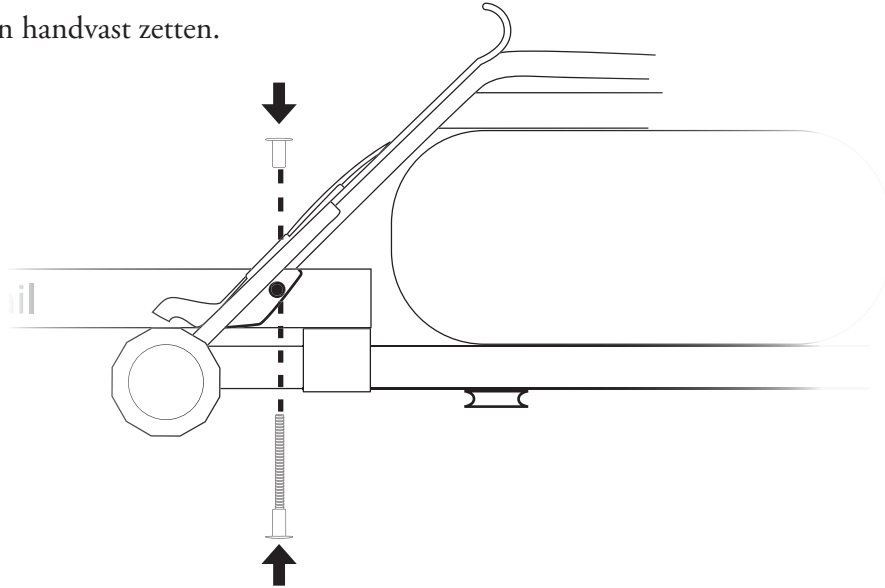

12.) Plaats de verticale bout door de bovenkant van de rail in het onderste gat van het footboard. Alleen handvast zetten.

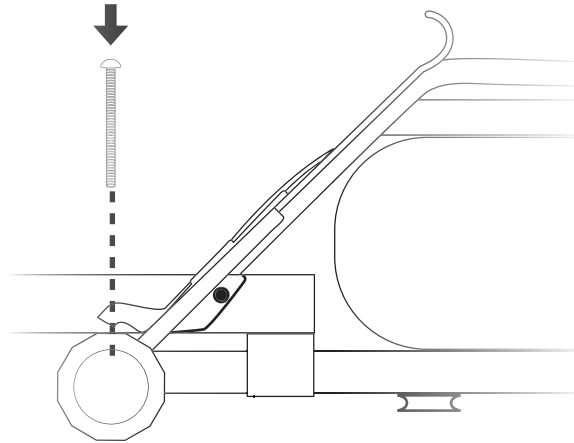

13.) Plaats het geheel rechtop en plaats de tweede M8 bout door het gat in de bodem van het tankframe en de U-vormige beugel in de onderkant van de rail. Gebruik de 5mm inbussleutel (zilverkleurig) om deze vast te zetten.

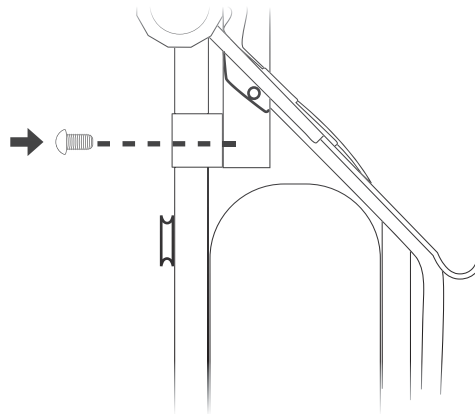



- 14.) Zet nu ook de dwarsbout in de rail vast.
- 15.) Plaats het geheel nu horizontaal en zet de verticale bout vast.
- 16.) Plaats de plastic einddop in het begin van het frame vlakbij de grote katrol.
- 17.) Draai de einddoppen van de footboard steun en de achterste steun zodanig dat deze allemaal de grond raken.
- 18.) Verwijder de stop in de tank, vul de tank met water d.m.v. de meegeleverde siphonpomp en plaats de stop weer terug. Wees er zeker van dat u de tank niet meer vult dan aangegeven staat op de level sticker aan de zijkant van de tank.

Basis Onderhoud

- 1.) Controleer regelmatig of alle boutverbindingen goed vast zitten.
- 2.) Voeg elke 6 maanden 1 chlorinetablet toe aan het water. Het aanvragen van extra tabletten kunt u doen via de website www.myrower.com/nl
- 3.) Zorg ervoor dat de rail en de wielen schoon blijven
- 4.) Als tijdens de terugkerende fase de handgreep niet helemaal terugkeert naar de voorkant van het toestel kunt u het geheel meer spanning geven door een extra knoop in het elastiek te leggen.
- 5.) De monitor gebruikt 2 AA batterijen. Om deze te vervangen moet u de voorkant van de monitor verwijderen. Dit kunt u doen door de twee schroeven aan de boven- en onderkant van de monitor los te schroeven
- 6.) Laat de handgreep niet losschieten. Dit kan de monitor beschadigen

Voor meer informatie of om contact op te nemen, gaat u naar:
www.myrower.com/nl